

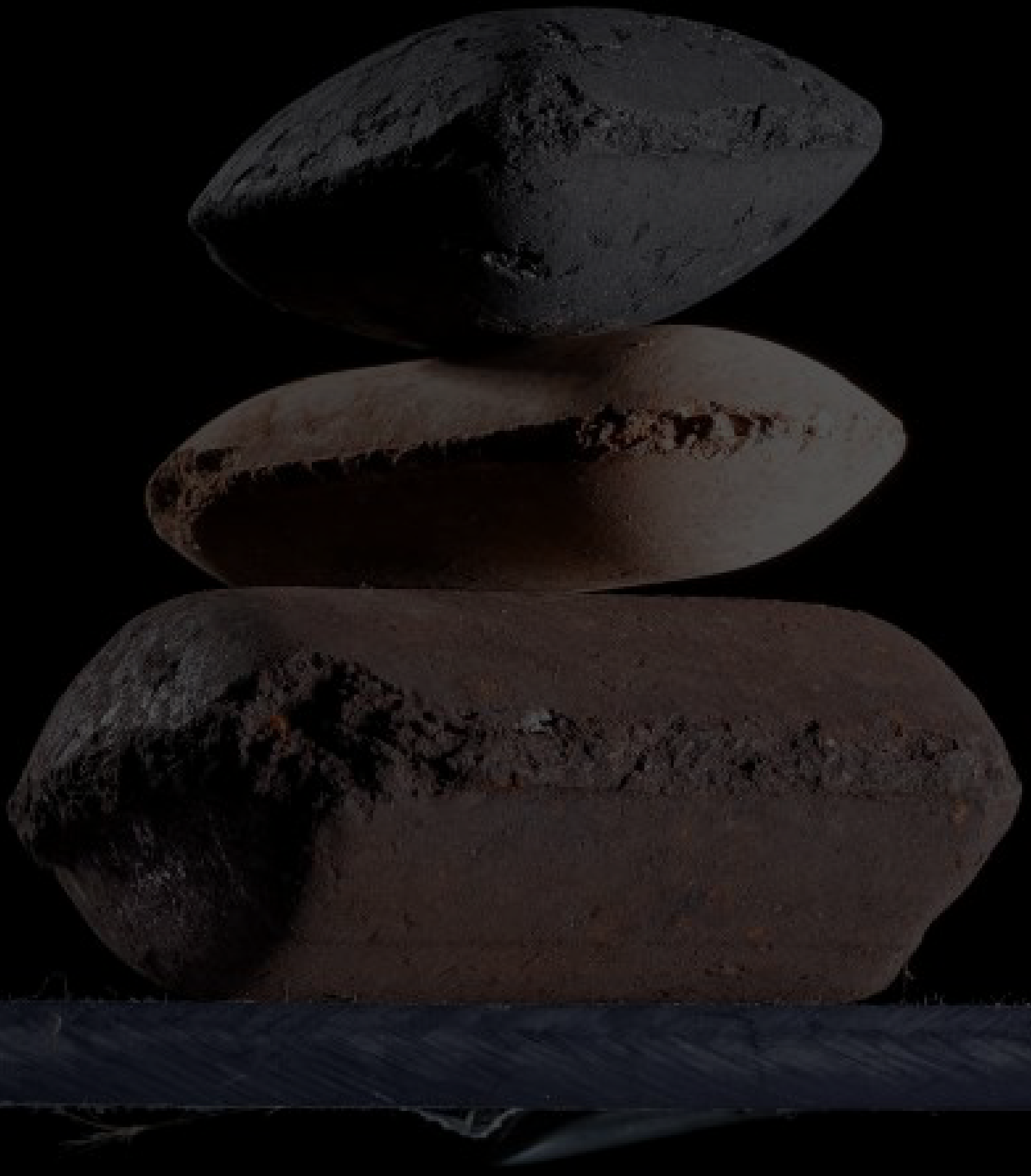

Especialistas en soluciones para sólidos industriales

- 
- ¿Quiénes somos?
 - Nuestra filosofía
 - Lo que nos diferencia
 - Sectores industriales
 - Marcas representadas
 - Nuestras soluciones

Quiénes somos



Representamos a las marcas internacionales más importantes en el diseño y la fabricación de maquinarias para la manipulación de materiales sólidos a granel y pulverulentos a través de diversos procesos industriales.



Nuestra filosofía

Ofrecer soluciones que contribuyan al cumplimiento de los objetivos de nuestros clientes.



Misión

Ofrecemos soluciones técnicas óptimas a nuestros clientes, con el objetivo de impulsar su crecimiento empresarial y ayudarles a alcanzar sus metas en la industria.



Visión

Impulsar el desarrollo industrial y promover las últimas innovaciones técnicas del sector, estableciendo una red colaborativa con nuestros clientes para potenciar la industria.



Lo que nos diferencia



Expertise

Nuestro conocimiento técnico y especializado, permite brindar a nuestros clientes soluciones óptimas a sus problemas y necesidades.

Compromiso

El cumplimiento de los objetivos de nuestros clientes, es la prioridad, es por eso siempre el cliente está en el centro de la operación.

Asesoramiento personalizado

Cada necesidad de nuestros clientes es particular, razón por la cual ofrecemos asesoría y soluciones personalizadas.

Colaboración y comunicación

El cumplimiento de los objetivos de nuestros clientes, es la prioridad, es por eso siempre el cliente está en el centro de la operación.



Sectores industriales



Química
Fertilizantes
Detergentes
Pinturas
Plásticos



Alimentación
Lácteos
Aditivos
Bollería
Especias



Minerales
Abrasivos
Cerámica
Áridos
Cemento



Farmacia
Parafarmacia
Dietética
Infusiones
Algas



Cosmética
Jabones
Emulsiones
Aceites
Cargas



Reciclaje
Residuos
Metales
Aguas
Valorización



Marcas representadas

Trabajamos de manera conjunta con empresas líderes a nivel mundial.



Secadores y enfriadores
de lecho fluido



Molienda y micronización
de sólidos



Cribado y tamizado



Transportadores sinfín



Atomización e instantaneización



Briquetado y compactación



Briquetado y granulación



Mezcla de sólidos



Mezcladoras
y amasadoras



Control de emisiones
industriales



Válvulas



Cribas

The image shows a complex industrial facility with multiple levels of machinery. On the left, a large metal frame supports several horizontal cylindrical tanks or pipes. In the center and right, there are more intricate systems with various pipes, valves, and gauges. A prominent feature is a large, multi-tiered stainless steel structure on the right side, which appears to be a specialized processing or storage unit. The overall environment is clean and well-lit, typical of a modern industrial plant.

Nuestras soluciones
industriales

Briquetado y granulación

Compactación de materiales granulares y pulverulentos en formas sólidas y manejables para optimizar posteriores procesos industriales, almacenamiento y transporte.



Köppern

[Ir a web](#)



Granulación por compactación

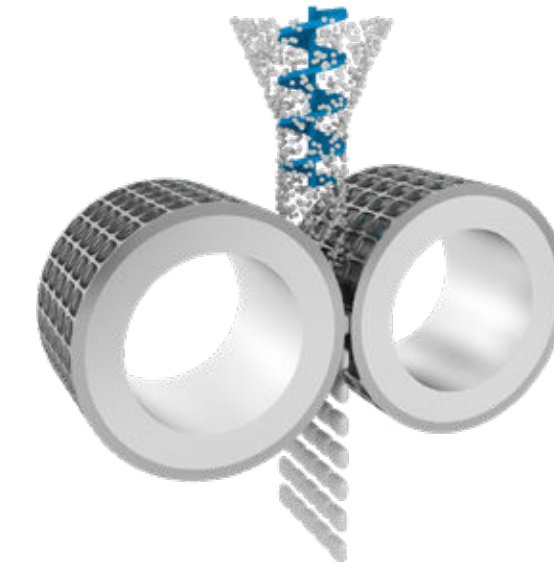

Prensa de briquetado

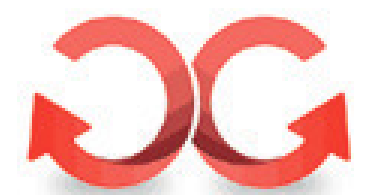

euragglo
shaping the industry

[Ir a web](#)



Granulación por compactación



Prensa de briquetado

Carga

El cargador de big bags a camiones cisterna más eficiente del mercado.
Ideal para operaciones de logística y transporte.

Dino BULK TRUCK
LOADER
BY VAN BEEK

[Ir a web](#)



Cargador para camiones cisterna

Captación de polvo

Filtro con agua Whirl/Wet para la eliminación de partículas de polvo, garantizando el máximo nivel de limpieza.



[Ir a web](#)



Filtro captador de polvo Whirl/Wet

Cribado

Equipos para la clasificación granulométrica y tamizados de control y seguridad, con alta eficiencia en los resultados.



[Ir a web](#)



Criba de agitación directa DS

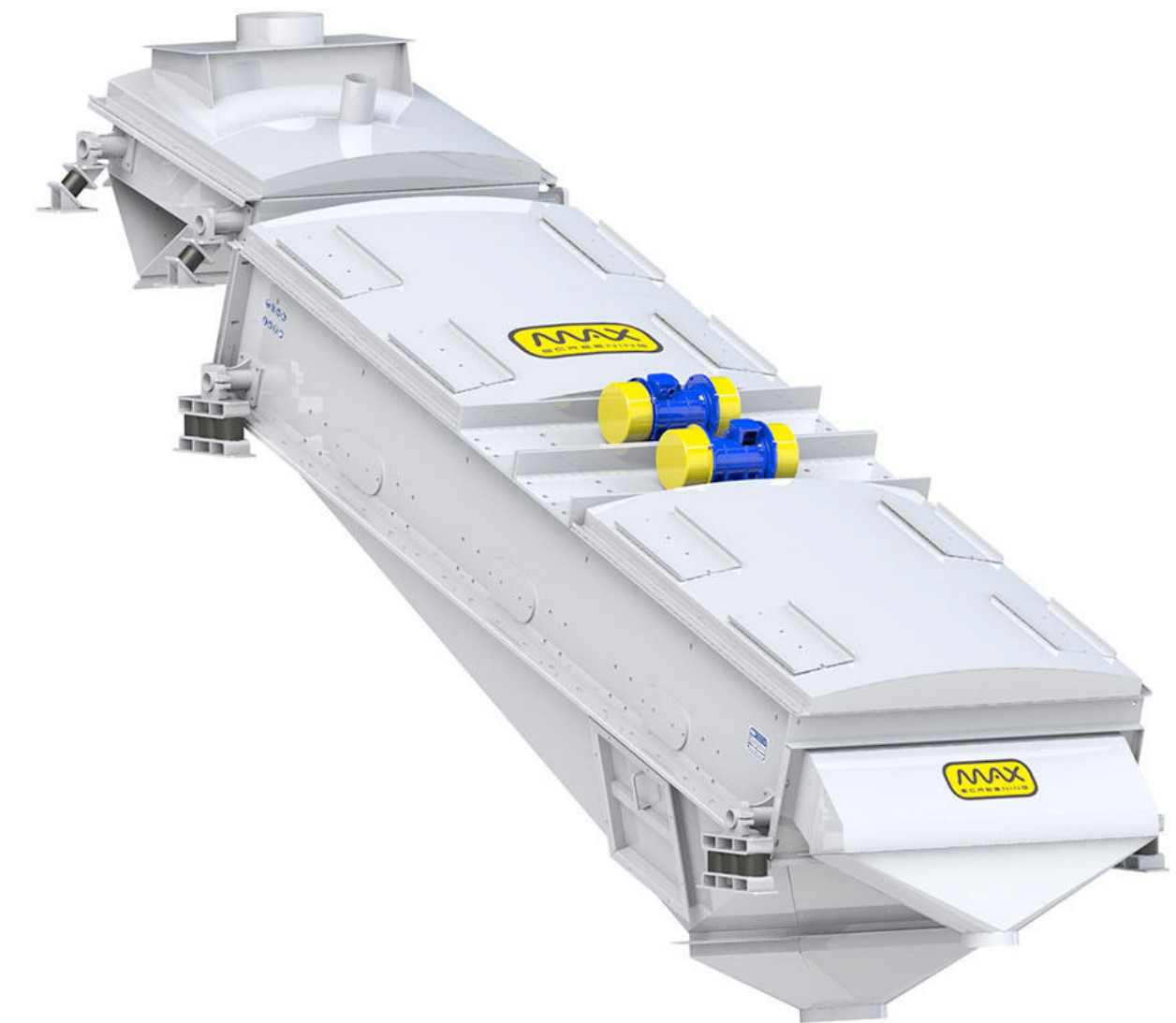

Criba de resonancia caótica CS



[Ir a web](#)



Criba vibrante circular MR



Criba vibrante circular MSC



Estación vierte sacos MSCR



Criba vibrante rectangular VR



Cribas vibrantes Weston-Rotowest



Criba circular a nutación VAN

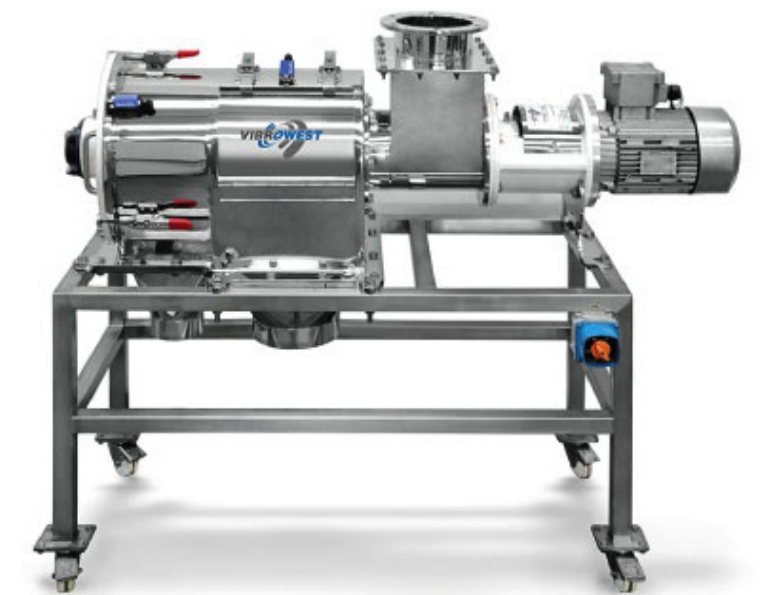

Criba centrífuga Turbowest

Enfriado y secado lecho fluido

Enfriado y secado suave y uniforme de todo tipo de materiales a granel por medio de fluidización y vibración, con alta eficiencia y bajo consumo energético.

Carrier[®]

[Ir a web](#)



Enfriadores de lecho fluido convencionales



Secadores vibratorios de lecho fluido

Spray dryer

La tecnología de secado por atomización permite convertir un líquido en un pulverulento.

ICF:WELKO

Ir a web

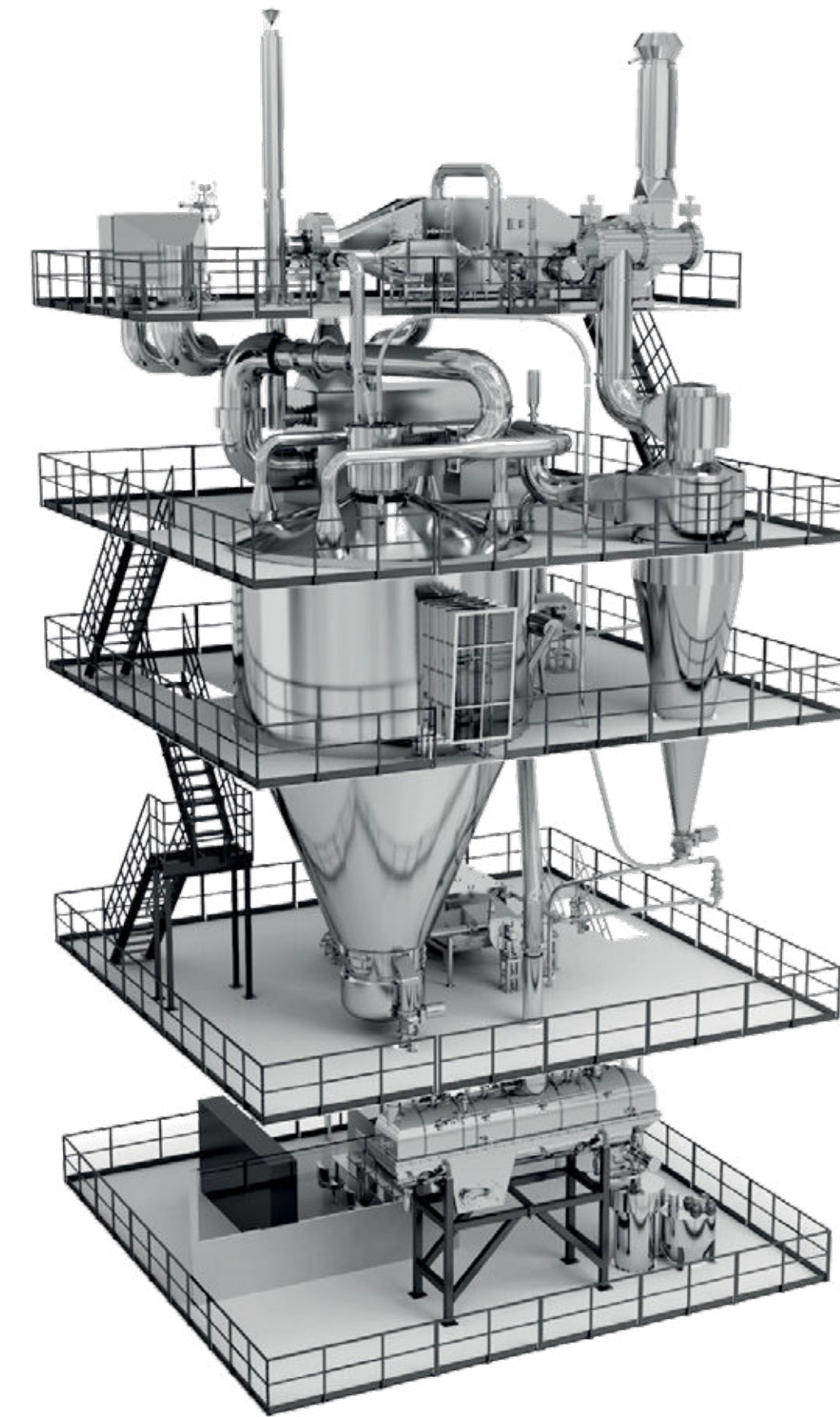

Spray dryer

Granulado por aglomeración

El granulador por aglomeración de ICF Welko se utiliza para la producción de bebidas instantáneas en la industria alimentaria, tales como café, leche, tisanas, bebidas isotónicas y refrescos, entre otros.

ICF:WELKO

[Ir a web](#)



Granulador instantaneizador

Mezcla y amasado

Diseñamos soluciones avanzadas de mezcla, con mezcladoras de cinta, de arado, de paletas y múltiples diseños para adaptarse a cualquier aplicación y presupuesto.



[Ir a web](#)



Mezclador Bicónico
o de Doble Cono



Mezclador en V



Mezclador Cónico



Mezclador de lecho fluidizado.
Dos ejes de palas



Mezclador de lecho fluidizado.
Un eje de palas



Mezclador de cintas



Mezclador de palas



Mezcladores de arado

Molienda y micronización

Soluciones de molienda y micronización para transformar sólidos en granulado o polvo, alcanzando finuras de hasta 20 micras, optimizadas para un rendimiento superior con un consumo energético mínimo.



[Ir a web](#)



Molino de impacto universal



Molino clasificador por aire PPS



Molino de púas contrarotor

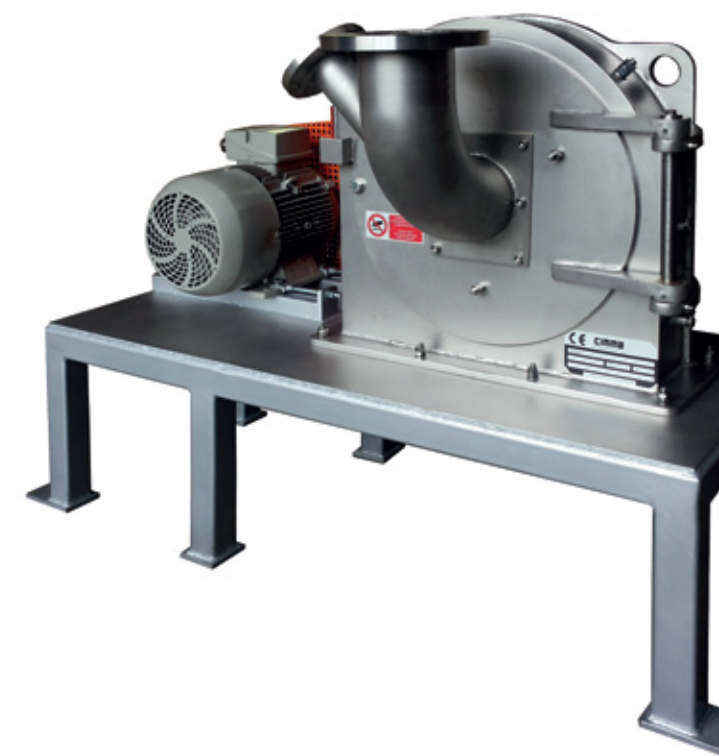

Molino de impactos



Molino clasificador por aire SV

Válvulas

En todo el mundo, más de 10.000 fábricas han utilizado válvulas Vortex: válvulas de guillotina y desviadoras, tanto por gravedad como transporte neumático. Diseños únicos para mejorar la eficiencia de los procesos.



[Ir a web](#)



Válvula de guillotina
Orifice Gate



Válvula de guillotina
Clear Action Gate



Válvula Iris



Válvula desviadora
Pivoting Chute



Válvula desviadora Wye Line



Válvula Multi-Port



Válvula desviadora Flex Tube



Válvula desviadora
Vee Diverter



Válvula de guillotina Roller Gate



Válvula desviadora Seal Tite



93 284 08 80
info@envisolid.com
www.envisolid.com